

EW



Palan électrique à chaîne 220 volts 500 et 1000 kg

LES + PRODUITS

- Fabrication robuste
- Limiteur de charge
- Système de freinage électromagnétique
- Système étanche protégeant le moteur
- Train d'engrenage graissé à vie
- Conforme aux normes ASME/ANSI B30 EN B10 NEMA 12
- Fin de course par contacteur
- Protection IP54
- 220 volts monophasé
- Cable télécommande de 3 m
- Une vitesse de levage

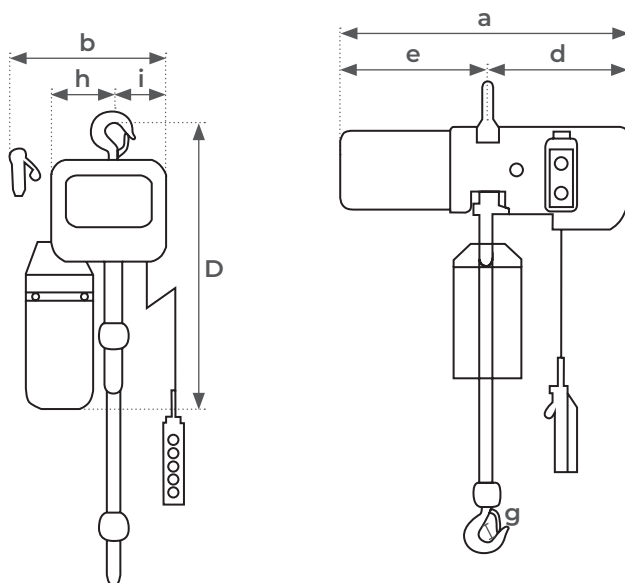

Modèle		EW502	EW1001
Capacité	kg	500	1000
Hauteur d'élévation	m	3	3
Nombre de brins		1	1
Chaîne	mm	Ø 6,3 x 19	Ø 6,3 x 19
a	mm	636	636
b	mm	276	276
d	mm	307	307
e	mm	329	329
h	mm	142	142
D	mm	610	610
Puissance moteur rapide	kw	1,1	1,1
Alimentation moteur	V	220 monophasé	220 monophasé
Fréquence	Hz	50	50
Alimentation boîtier	v	24	24
Poids	kg	32	32



OPTION

Chariot porte-palan
pour les modèles
EW502 et EW1001